



RADIALL
Département COAXIAL

NOTICE TECHNIQUE
TECHNICAL DATA

101. Rue Philibert Hoffmann.
Zone Industrielle Ouest
93116 - ROSNY-SOUS-BOIS
Téléphone : 854-80-40

TITRE
PRISE DROITE A ECROU A
PRESSE ETOUPE
CABLE 2/50 ohms.

TITLE
STRAIGHT BULKHEAD JACK
CLAMP TYPE
CABLE 2/50 ohms.

R 112.311
Série SUBVIS

NORMALISATION

IEC : _____
CECC : _____

SPECIFICATIONS

MIL : _____

CABLES RG 178/U .KX21A

CABLES

CARACTERISTIQUES

Impéd. caract. : 50ohms : Nominal imp.
Fréq. d'utilisat. : 0 à 10GHz : Freq. range
R.O.S. : 1,25 +0,04 fGHz : V.S.W.R.
Tension tenue : 750 V. eff. : Proof. voltage

PROPERTIES

Catégorie climatique : -65°/+165°c Climatic range
Tenue : { Axiale avant
cont. cent. : { Axiale 2 sens
 Rotation
 Immobil. totale } In. cont. motion

CONSTRUCTION

Revêtement c. masse : /
Revêtement corps : OR
Revêt. cont. cent. : OR
Partie métallique : Laiton
Partie métal. élast. : /

CONSTRUCTION

Massé plating : /
Body plating : Gold
Inner contact : Gold
metallic parts : Brass
metallic resilient parts : /

Isolant : PTFE
Joint : /

Insulator : PTFE
Gasket : /

Perçage panneau

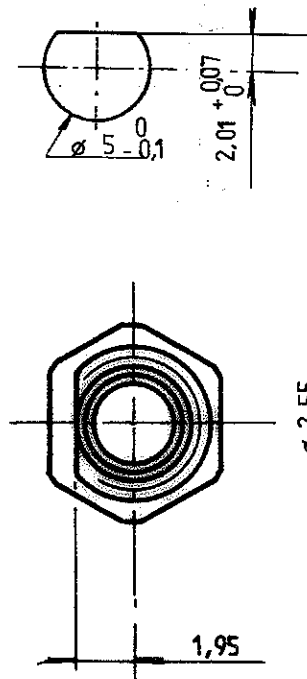

VUE DU CORPS
SEULEMENT

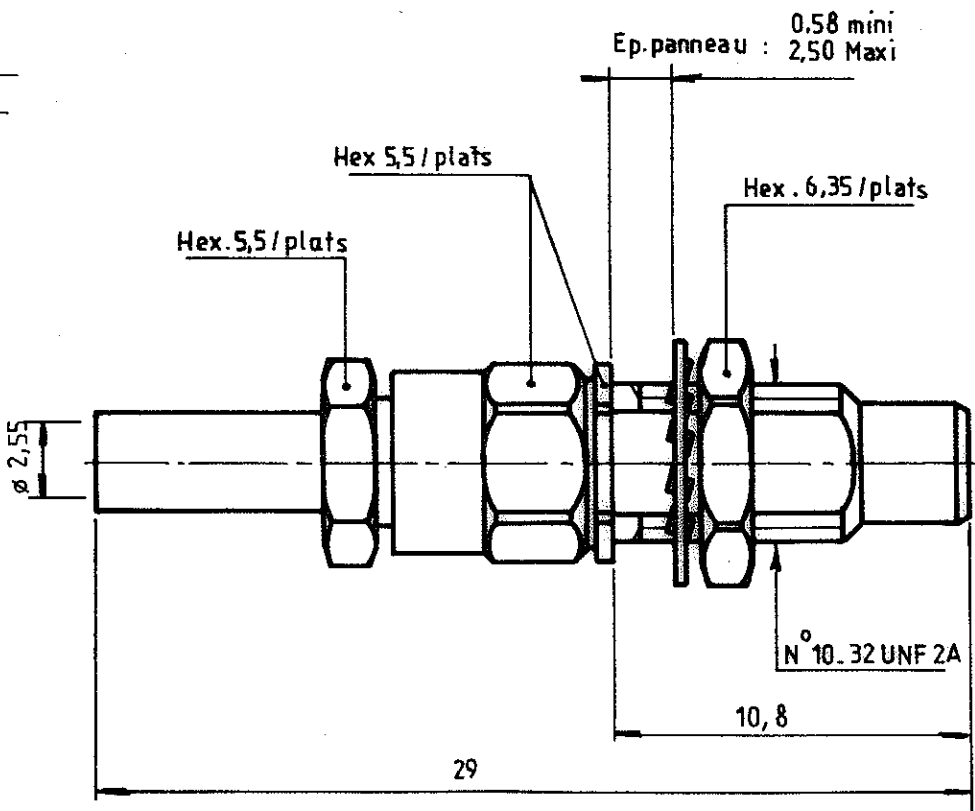

Dimensions en mm

DOSSIER
D'ETUDE

Dessiné	Vérifié	I.P.	MODIFICATIONS		
NOM PERRIN.Y					
DATE 04.03.88					
VISA					

Ces renseignements sont donnés sans aucune garantie indicative. Dans le but constant d'améliorer nos produits, nous réservons le droit d'apporter toute modification jugée utile.

R.I.M.C. G.H.D.H.

